



MANUALE D'ISTRUZIONI

## Pomolink

Il cilindro motorizzato per porte blindate

ITALIANO - V.1



Informazioni generali e avvertenze	3	Inviare le chiavi a qualcuno	22
Ambienti non idonei	4	Inviare le chiavi a qualcuno	23
Smaltimento e garanzia	5	Codice temporaneo tastierino 1	24
Caratteristiche del dispositivo	6	Codice temporaneo tastierino 2	25
Componenti e accessori	7	Codice temporaneo tastierino 3	26
Installazione - cilindro sporgente	8	Report aperture e chiusure	27
Installazione - cilindro a filo	9	Utilizzo quotidiano	28
Installazione - cilindro con codolo	10	Batteria e ricarica	29
APP DESi SMART	11	Note operative	30
Connessione - pairing	12	Apertura con chiave meccanica	33
Impostazioni (non connesso)	13	Reset di Pomolink	34
Impostazioni dispositivo	14	Contatti e assistenza	35
Impostazioni (connesso)	15		
Impostazioni avanzate 1	16		
Impostazioni avanzate 2	17		
Impostazioni avanzate 3	18		
Impostazioni accessori	19		
Impostazioni nuovi utenti	20		
Impostazioni Utenti Master	21		

Prima di utilizzare la serratura smart, è necessario configurare correttamente il senso di chiusura (porta destra o sinistra) e il numero di giri. In caso contrario, il dispositivo non funzionerà correttamente e potrebbe danneggiarsi.

Per situazioni di emergenza, si raccomanda di tenere le chiavi in un luogo accessibile (come l'auto, la borsa, ecc.).

In presenza di problemi alla porta o al meccanismo di chiusura, è necessario risolverli prima di utilizzare il dispositivo. Le parti meccaniche e il meccanismo di chiusura devono funzionare correttamente.

In caso di anomalie del dispositivo, consultare prima la sezione risoluzione dei problemi di questo manuale. Se il problema non si risolve, contattare il rivenditore.

Il sistema deve essere protetto da acqua, luce solare diretta e urti.

Le parti in rotazione automatica del dispositivo possono causare lesioni durante l'installazione. **PRESTARE ATTENZIONE.**

In caso di assenza prolungata, ricaricare completamente la serratura smart prima di partire e portare con sé la chiave meccanica. Per assenze superiori a 2 mesi, attivare la modalità blocco bambini dopo la ricarica per evitare la scarica profonda della batteria.

Il pomolo elettronico non è adatto alla rotazione manuale forzata. Se ruotato a forza, i pulsanti e il sistema elettronico potrebbero danneggiarsi. La rotazione manuale è possibile tramite la maniglia sul pomolo.

**AVVISO IMPORTANTE: SE IL PROCESSO DI RICARICA SI CONCLUDE IN MENO DI 15 MINUTI ANCHE CON BATTERIA SCARICA, NON TENTARE DI RICARICARE NUOVAMENTE E CONTATTARE IMMEDIATAMENTE L'ASSISTENZA.**

Le zone con atmosfera potenzialmente esplosiva non sono sempre chiaramente segnalate. Tra le aree a rischio rientrano: stazioni di rifornimento carburante; sottocoperta sulle imbarcazioni; impianti di stoccaggio o trasferimento di combustibili o sostanze chimiche; ambienti con gas di petrolio liquefatto (come propano o butano); luoghi in cui l'aria contiene sostanze chimiche o particolato (come cereali, polveri o polveri metalliche); nonché qualsiasi altro ambiente in cui l'installazione di Pomolink non sia normalmente consigliata.

## Informazioni sulla sicurezza delle batterie

1. Smaltire le batterie esaurite secondo le istruzioni fornite con la batteria.
2. Non far cadere, forare, smontare, danneggiare o incenerire la batteria.
3. Il contatto di entrambi i poli della batteria con un oggetto metallico provoca un cortocircuito.
4. Non trasportare le batterie sfuse se i contatti possono entrare in contatto con monete, chiavi o altri oggetti metallici.
5. Non riscaldare le batterie.
6. Utilizzare la serratura smart entro i limiti operativi previsti.
7. Si sconsiglia la sostituzione della batteria in autonomia.
8. Non mescolare batterie di tipo diverso all'interno di Pomolink.
9. Non mescolare batterie usate e nuove.
10. Il tempo di ricarica del dispositivo è di circa 3 ore. Si raccomanda di ricaricare sotto sorveglianza e di effettuare una ricarica ogni due mesi anche se la batteria non è completamente scarica. Non lasciare il caricatore collegato alla serratura smart a ricarica completata.
11. È possibile utilizzare, a proprio rischio, qualsiasi caricatore USB 5 V DC o un power bank. Utilizzare esclusivamente caricatori, cavi e power bank di qualità (i caricatori super-rapidi non sono supportati).
12. In caso di assenza prolungata dall'abitazione, ricaricare completamente il cilindro motorizzato e portare con sé la chiave meccanica.

- Il simbolo del contenitore barrato presente sulla batteria indica che non deve essere smaltita insieme ai rifiuti domestici indifferenziati, ma raccolta separatamente e consegnata all'apposito punto di raccolta comunale o ad altri punti di raccolta disponibili per il riciclo, al termine del suo ciclo di vita. La presenza di un simbolo chimico sotto l'icona indica che la batteria contiene sostanze chimiche (Hg = mercurio, Cd = cadmio o Pb = piombo).
- Un trattamento improprio dei rifiuti potrebbe avere effetti negativi sull'ambiente e sulla salute umana a causa delle potenziali sostanze pericolose contenute. Collaborando al corretto smaltimento di questa batteria, si contribuisce al riutilizzo, al riciclo e al recupero delle batterie, tutelando l'ambiente.
- Per ulteriori informazioni, contattare l'ente locale preposto allo smaltimento dei rifiuti o il punto vendita presso cui è stata acquistata la batteria.

## **GARANZIA**

I prodotti MOIA sono coperti da garanzia limitata del produttore. La garanzia MOIA è conforme alle normative vigenti in materia nel paese di acquisto e copre esclusivamente i difetti di fabbricazione. Non copre utilizzi impropri, installazioni errate o danni derivanti da un'installazione o una manutenzione non corrette. La fattura costituisce la prova di acquisto ai fini della garanzia: conservarla come riferimento per qualsiasi reclamo.

## **STRUTTURA**

ABS + Zamak

## **DIMENSIONI**

Diametro 60 mm — Lunghezza 58 mm

## **BATTERIA E AUTONOMIA**

La serratura è dotata di batteria agli ioni di litio ricaricabile. Nelle prove condotte con 10 cicli completi di apertura e chiusura a 2 giri al giorno, l'autonomia è di 120 giorni.

## **CONNESSIONE**

Bluetooth Low Energy (BLE)

## **CONTENUTO DELLA CONFEZIONE**

- 1 × SERRATURA SMART
- 1 × CAVO DI RICARICA USB-C
- 1 × BIADESIVO SPECIALE PER PORTA
- 1 × KIT DI ADATTATORI PER POMOLO
- 2 × CHIAVE A BRUGOLA
- 1 × ADATTATORE CHIAVE IN PLASTICA



**PORTA USB-C DI RICARICA**

**PULSANTE TOUCH**

## Opzioni di controllo e accessori disponibili

- Tastierino Keypad
- Smart Bridge WiFi

*Tutti venduti separatamente.*

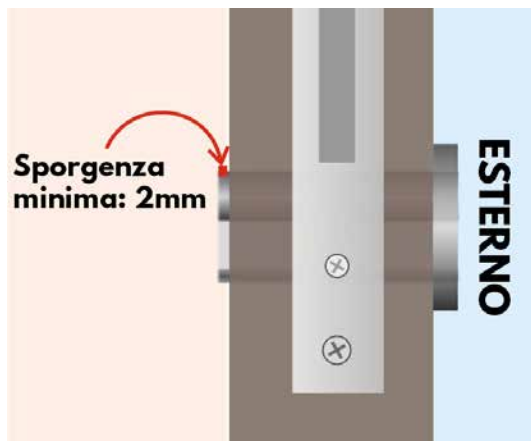

## IMPORTANTE!

**Per completare questa installazione, il cilindro esistente deve sporgere di almeno 2 mm dal pannello porta.**

**Se il tuo cilindro non sporge, prosegui alla prossima pagina.**

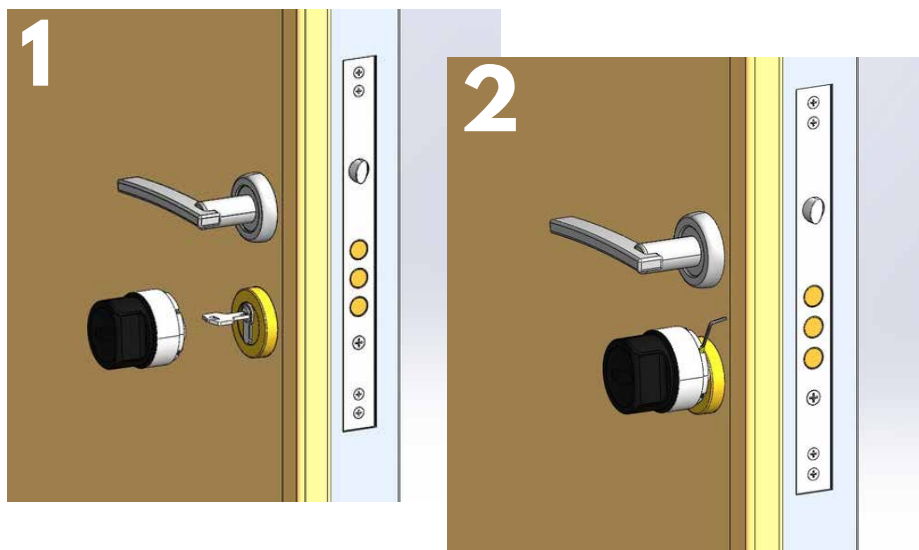

1. Inserire la chiave nella serratura esistente e lasciarla in posizione fissa.
2. Posizionare Pomolink nella posizione corretta, assicurandosi che si adatti perfettamente al cilindro.
3. Allineare con cura la serratura smart al cilindro e fissarla saldamente.
4. Serrare le 4 viti di fissaggio su Pomolink con un cacciavite fino a completo bloccaggio, per garantire che la serratura sia solidamente ancorata.

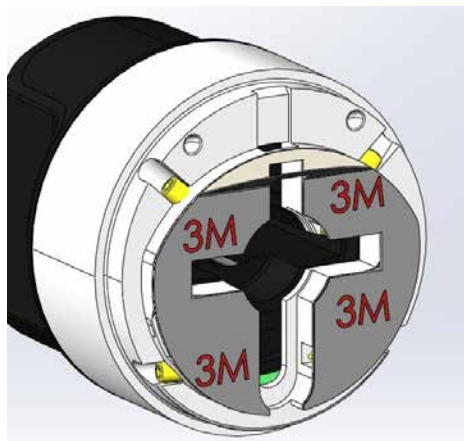

## IMPORTANTE!

**Se il cilindro è a filo con il pannello porta, è necessario utilizzare il biadesivo speciale incluso nella confezione del tuo Pomolink.**

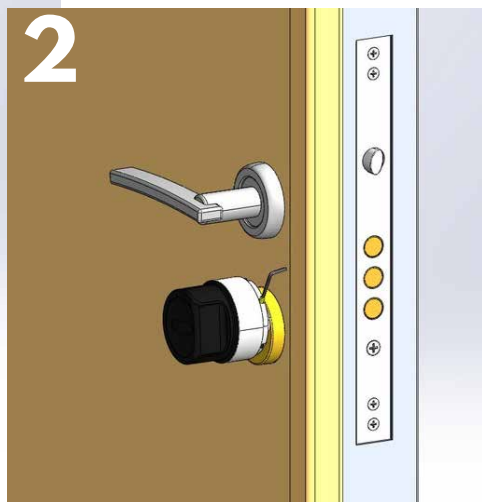

1. Applicare il biadesivo speciale sulla serratura smart come mostrato nell'immagine.
2. Pulire la superficie di incollaggio con un panno umido e asciugarla accuratamente.
3. Inserire la chiave nella serratura esistente e lasciarla in posizione fissa.
4. Posizionare la serratura smart Pomolink nella posizione corretta, in modo che si adatti perfettamente al cilindro, e fissarla con fermezza.
5. Applicare pressione per 1-2 minuti per garantire la buona adesione alla porta o alla placca di protezione.

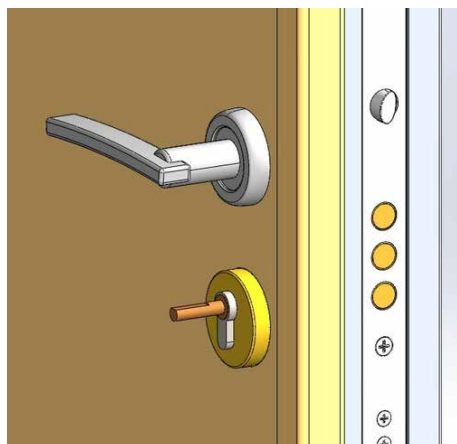

## IMPORTANTE!

**Se il cilindro all'interno non si apre con una chiave, ma tramite un pomolo o galletto senza chiave, questa è la modalità di installazione corretta.**

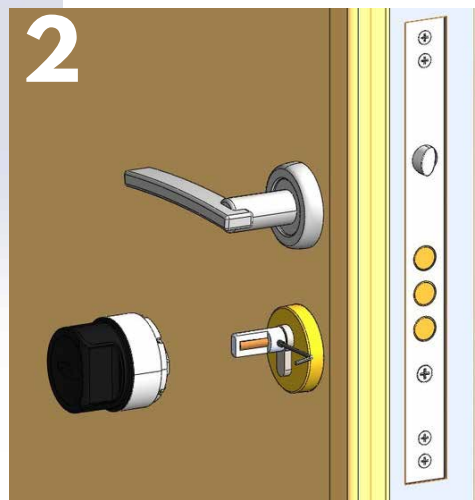
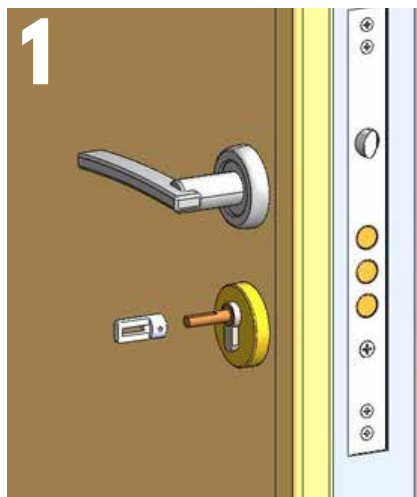

1. Rimuovere il pomolo/codolo.
2. Montare l'adattatore in plastica per pomolo incluso nella confezione.
3. Serrare l'adattatore con la chiave a brugola.
4. Se il cilindro sporge dal pannello porta, posizionare Pomolink correttamente in modo che si adatti al cilindro e stringere le viti di fissaggio.
5. Se il cilindro non sporge dal pannello porta, posizionare Pomolink correttamente in modo che si adatti al cilindro e utilizzare il biadesivo in dotazione per incollare Pomolink al cilindro.

## In questa sezione sono riportate le istruzioni per l'utilizzo dell'applicazione

Scaricare prima l'app DESi Smart tramite i QR code riportati di seguito, quindi registrarsi ed effettuare l'accesso. Prima di utilizzare la serratura smart, è necessario configurarla correttamente.

Inquadra con il tuo smartphone il QR-Code corretto per il tuo sistema operativo

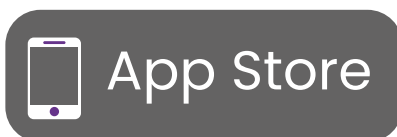
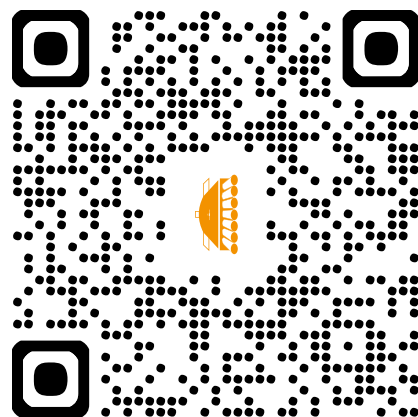
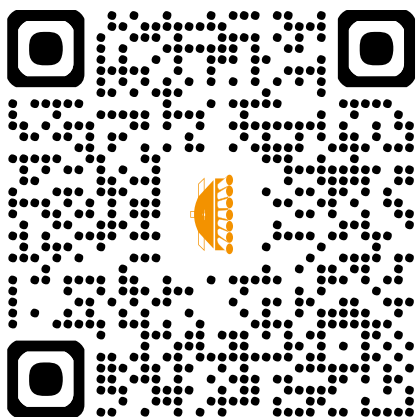

Durante l'installazione dell'app e l'abbinamento della serratura smart su dispositivi iOS o Android, l'app richiederà alcune autorizzazioni, tra cui l'accesso alla posizione. Assicurarsi di concedere tutte le autorizzazioni richieste. Se una o più vengono negate, l'app potrebbe non funzionare correttamente.

## ATTVAZIONE DELLA MODALITÀ DI ABBINAMENTO

Tenere premuto il pulsante touch su Pomolink per 3 secondi fino all'emissione del segnale acustico, quindi rilasciare il dito. Quando i LED iniziano a lampeggiare rapidamente, la modalità di abbinamento (*pairing*) è attiva.

## PASSARE ALLO SMARTPHONE

1. Accedere all'app dopo aver completato la registrazione
2. Toccare l'icona «+» in basso a destra
3. Selezionare «Smart Locks», toccare «Utopic RX» e seguire i passaggi indicati
4. La procedura guidata di configurazione accompagnerà l'utente attraverso tutte le impostazioni necessarie a completare con successo l'abbinamento dello smartphone a Pomolink.

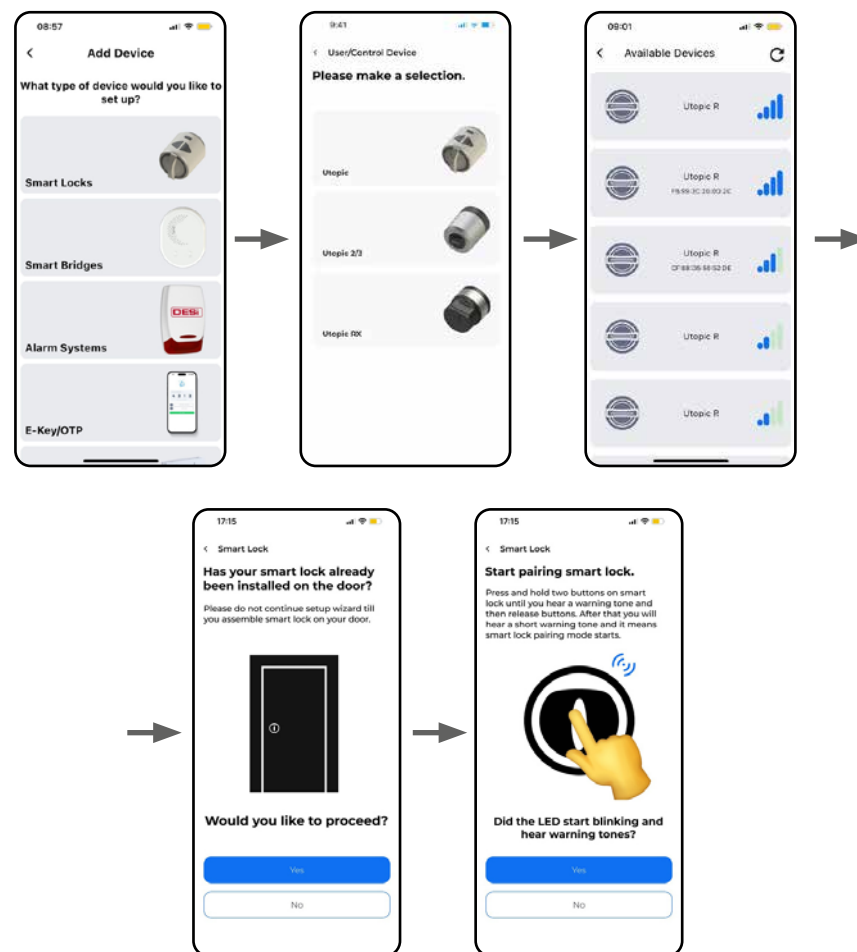

Quando non si è connessi alla serratura smart, toccando il pulsante del menu in alto a destra si accede al menu delle impostazioni dell'app.

Le voci di menu disponibili sono le seguenti:

- **LINGUA** (language)  
Consente di modificare la lingua dell'applicazione
- **SELEZIONE TEMA**  
Permette di visualizzare e scegliere tra temi con combinazioni di colori diverse
- **SINCRONIZZA DISPOSITIVI**  
Salva automaticamente i dispositivi registrati nel sistema cloud
- **BLOCCO APP**  
Abilita la verifica dell'accesso tramite Face ID o impronta digitale
- **ESCI**  
Disconnette dall'applicazione senza eliminare i dispositivi registrati.

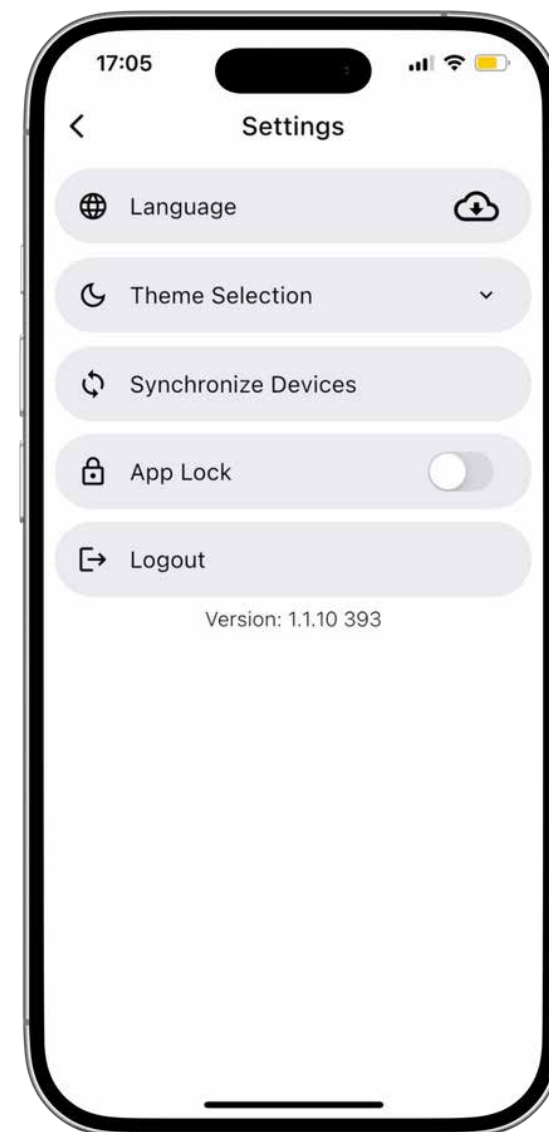

In qualità di master, dopo aver effettuato la connessione alla serratura smart, è possibile accedere al menu «IMPOSTAZIONI» per configurare tutte le opzioni disponibili. Questi menu sono visibili e modificabili esclusivamente dal master.

Prima di iniziare a utilizzare il prodotto, è necessario configurare il senso di chiusura del cilindro e il numero di giri. La mancata configurazione potrebbe causare un funzionamento non corretto del prodotto e danni al dispositivo.

## Scheda informazioni dispositivo

In questa scheda è possibile visualizzare le seguenti informazioni:

- Modello
- Indirizzo MAC
- Stato connessione
- Numero di utenti
- Versione software
- Versione hardware
- Operazioni
- Livello batteria
- Nome dispositivo
- Report

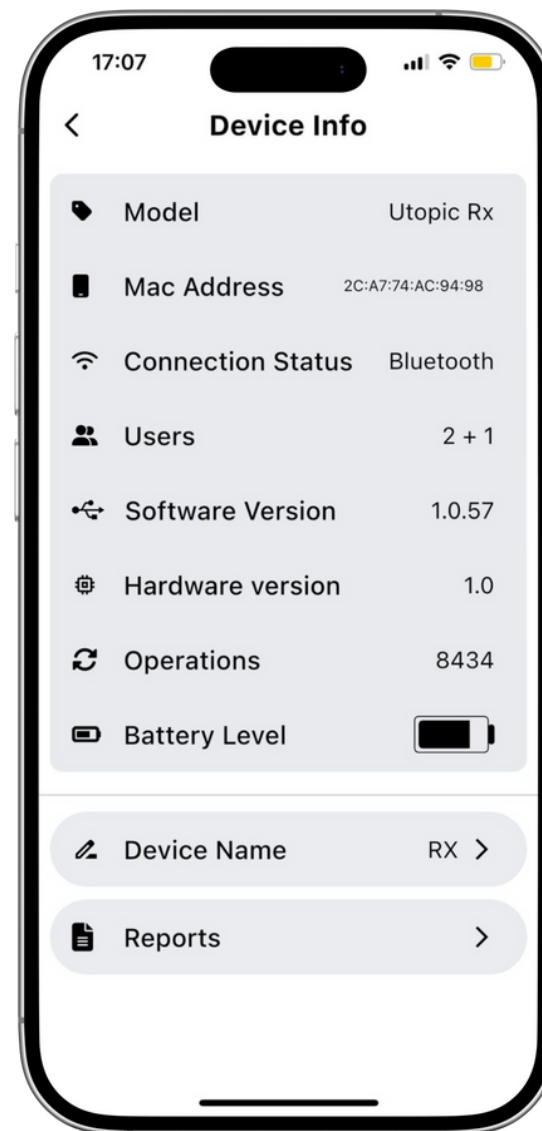

Da questa sezione è possibile eseguire tutte le operazioni relative agli utenti, come aggiunta, eliminazione o assegnazione di accessi a tempo. È inoltre possibile aggiungere o rimuovere accessori come lettori di impronte digitali, tastierini o telecomandi.

- **UTENTI:** Tutte le operazioni sugli utenti — aggiunta, eliminazione o definizione di accessi temporizzati — vengono eseguite da qui.
- **CONTROLLER:** Consente di aggiungere dispositivi di controllo quali lettori di impronte, tastierini, telecomandi, ecc., nonché di modificare o eliminare quelli già associati.
- **AGGIORNAMENTO SOFTWARE:** Se è disponibile una versione più recente per la serratura smart, è possibile aggiornarla tramite questo menu.
- **MODALITÀ PRIVACY:** Quando attivata, la serratura smart può essere utilizzata esclusivamente dal master. Gli altri utenti e i dispositivi di controllo non possono aprire né chiudere la serratura.
- **TIPO DI CONNESSIONE:** Questa opzione è disponibile solo dopo aver aggiunto il prodotto MOIA Smart Bridge. Consente di scegliere se la serratura smart deve connettersi sempre tramite WiFi o tramite connessione di prossimità via telefono.
- **IMPOSTAZIONI NOTIFICHE:** Disponibile solo dopo aver aggiunto il MOIA Smart Bridge. Consente di selezionare i tipi di notifica da ricevere dalla serratura smart.
- **IMPOSTAZIONI DISPOSITIVO:** Consente di configurare tutte le impostazioni della serratura smart.

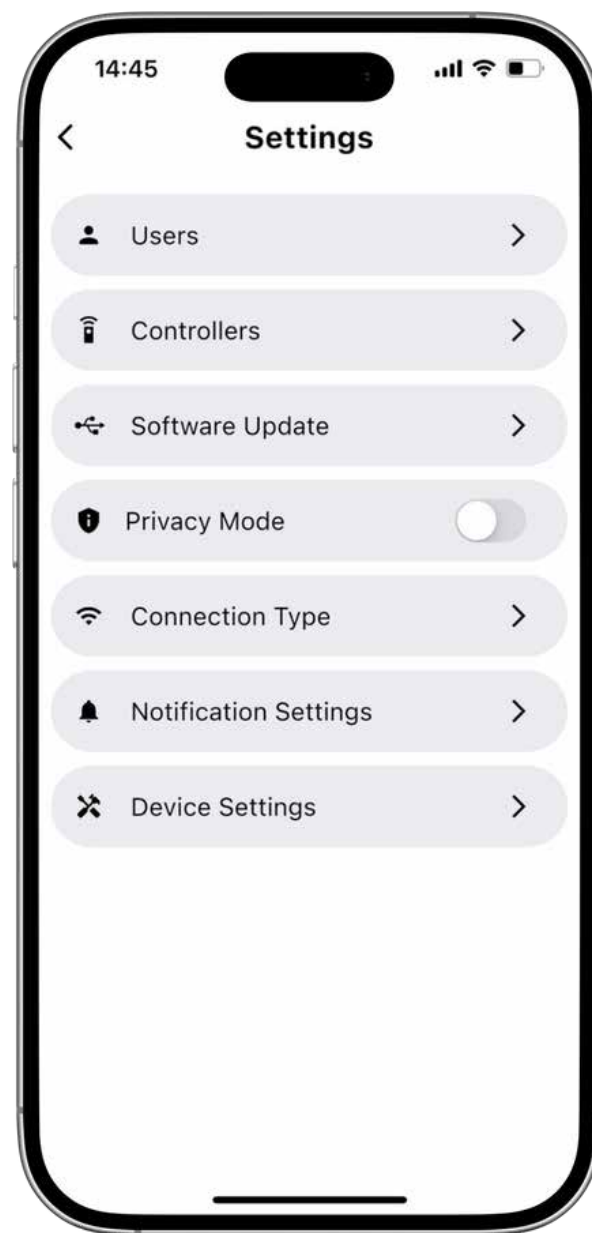

In questa scheda è possibile visualizzare e configurare le seguenti opzioni

**VELOCITÀ DI CONNESSIONE:** Consente di ottimizzare la velocità di connessione e il consumo energetico della serratura smart tramite le seguenti modalità:

- Veloce: Connessione rapida in circa 3 secondi, ideale per l'uso quotidiano.
  - Bilanciata: Connessione in circa 6 secondi con un risparmio del 10% della batteria. Equilibrio tra velocità e consumo energetico.
  - Lenta: Connessione in circa 10 secondi con un risparmio del 20% della batteria.
  - Adattiva: Il dispositivo determina automaticamente quando disattivarsi e quando essere pronto alla connessione in base alle abitudini d'uso. Dopo 3 giorni di inattività passa alla modalità bilanciata; dopo 8 giorni passa alla modalità risparmio energetico.
  - Risparmio: Il dispositivo si attiva e stabilisce la connessione solo quando si bussa alla porta per 3-4 volte. Questa modalità prolunga significativamente la durata della batteria.
- **CHIUSURA SEMI-AUTOMATICA:** Il dispositivo completa automaticamente il processo rilevando la direzione della rotazione manuale. Da questo menu è possibile abilitare o disabilitare la modalità semi-automatica.

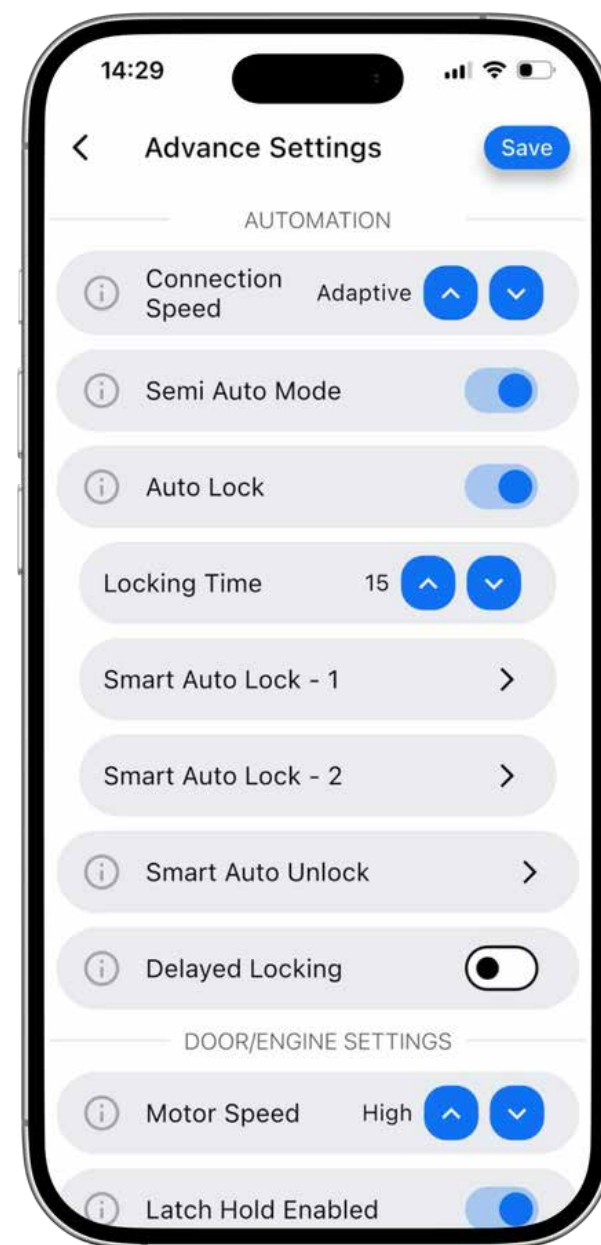

- **AUTOLOCK:** Se abilitata, questa funzione garantisce che la porta sia sempre chiusa a chiave. È possibile attivarla o disattivarla da questo menu e impostare un intervallo da 15 a 240 secondi.
- **AUTOLOCK SMART:** Consente di impostare fasce orarie specifiche durante le quali la serratura effettuerà la chiusura automatica.
- **APERTURA AUTOMATICA SMART:** Consente di programmare l'apertura automatica della serratura nei giorni e negli orari impostati, senza ritrazione del fermo.
- **CHIUSURA RITARDATA:** La serratura si chiude automaticamente 15, 30, 45 o 60 secondi dopo la pressione del pulsante. Con questa funzione attiva, è sufficiente premere il pulsante e chiudere la porta all'uscita: la serratura si blocca automaticamente allo scadere del tempo selezionato.
- **VELOCITÀ MOTORE:** Consente di regolare la potenza e la velocità del motore su diversi livelli. Scegliendo il livello più basso, in cui la chiusura e l'apertura avvengono in modo fluido, si prolunga la durata della batteria.
- **FERMO:** Consente di regolare se la serratura deve azionare il fermo e per quanto tempo mantenerlo in posizione. Il tempo di azionamento del fermo è configurabile su 3 diverse opzioni.
- **SEGNALE ACUSTICO DEL POMOLO:** Consente di attivare o disattivare i segnali sonori emessi dalla serratura smart.

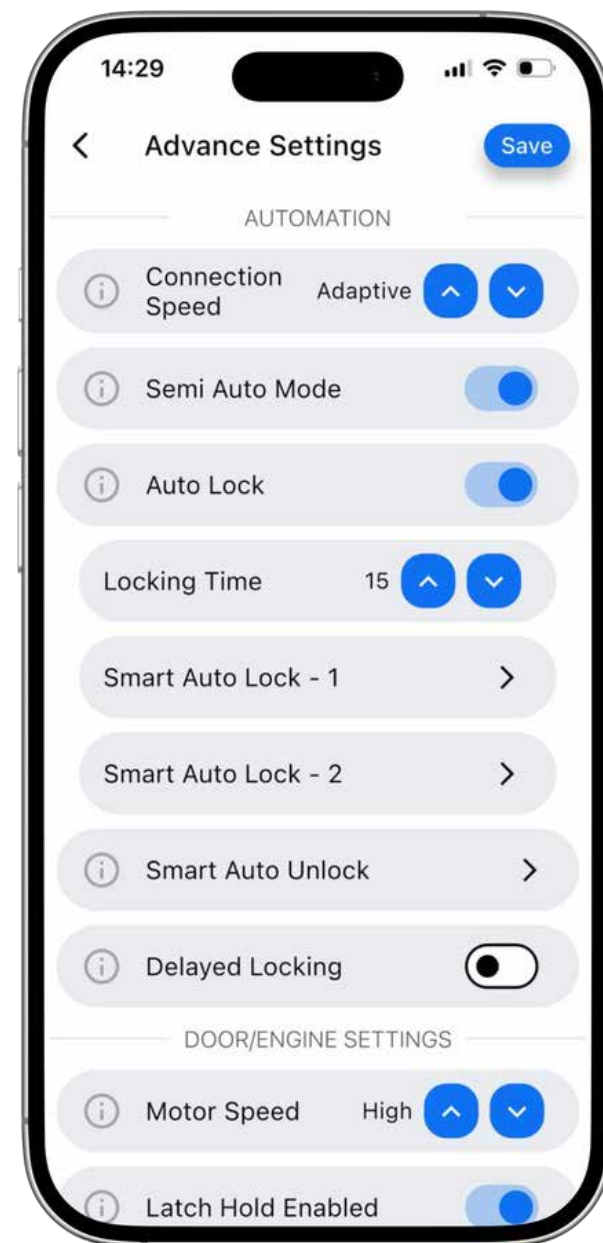

- **INVERSIONE SENSO DI CHIUSURA:** A seconda della porta su cui è installato, potrebbe essere necessario invertire il senso di chiusura della serratura smart. Da questo menu è possibile effettuare questa operazione.
- **MODALITÀ RESET POSIZIONE:** Quando il pomolo viene ruotato manualmente dall'interno, torna automaticamente alla posizione di estrazione della chiave entro 10 secondi.
- **FUNZIONE PULSANTE:** Consente di configurare l'azione da eseguire alla pressione del pulsante sulla serratura smart.
- **RESET CON PULSANTE:** Quando questa funzione è disattivata, il ripristino non può essere effettuato tramite il pulsante ma solo tramite l'app.
- **REGOLAZIONE NUMERO DI GIRI:** Il dispositivo rileva automaticamente il numero di giri del meccanismo di chiusura della porta e si adatta di conseguenza, garantendo un funzionamento perfettamente sincronizzato con la porta.
- **DEFINIZIONE POSIZIONE DI OVERRIDE CHIAVE:** In caso di difficoltà nell'inserimento della chiave dall'esterno, è possibile effettuare le regolazioni necessarie da questo menu.
- **SENSIBILITÀ:** Consente di ottimizzare la posizione della chiave qualora l'accesso dall'esterno non sia possibile.
- **RIPRISTINO IMPOSTAZIONI DI FABBRICA:** Disconnette la serratura smart dal telefono e ripristina il dispositivo alle impostazioni di fabbrica.

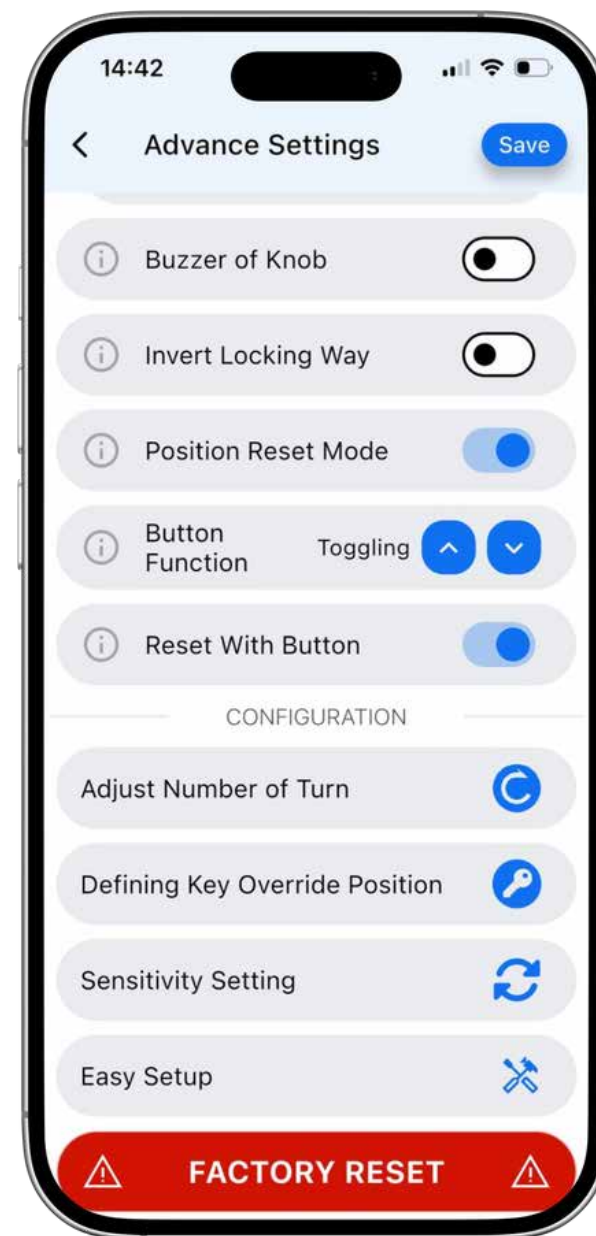

Pomolink è compatibile solo con dispositivi di controllo di ultima generazione.

- Per aggiungere un controller, utilizzare l'icona blu «+» (aggiungi nuovo dispositivo) in basso a destra nella schermata principale.
- Per aggiungere un accessorio tramite app, selezionarlo dalla scheda «Altri prodotti».
- Al termine dell'abbinamento, l'accessorio sarà visibile nella schermata principale: toccarlo per completare l'associazione con Pomolink.
- Toccando il dispositivo abbinato è possibile avviare il processo di associazione con Pomolink (toccare l'icona blu «+» nella schermata che appare).

**Per i passaggi dettagliati sull'aggiunta degli accessori, si consiglia di consultare il manuale specifico di ciascun accessorio.**

## AGGIUNGERE UN NUOVO UTENTE

1. Accedere alla sezione Utenti e toccare l'icona **+** in basso a destra.
2. Inserire l'indirizzo e-mail della persona da aggiungere. È possibile selezionare il tipo di utente tra: Permanente, Master o Utente a tempo.
3. L'utente invitato deve scaricare l'app e completare la registrazione per accettare l'invito. Una volta fatto, verrà aggiunto alla serratura smart. Durante questo processo, il master non deve necessariamente trovarsi in prossimità della serratura.

Se la serratura smart è abbinata a uno Smart Bridge per l'accesso remoto, all'utente aggiunto viene automaticamente concesso l'accesso remoto. Per revocare tale autorizzazione, toccare il pulsante «MODIFICA» accanto al nome dell'utente nella scheda Utenti e disattivare «Accesso remoto» nella schermata che appare.

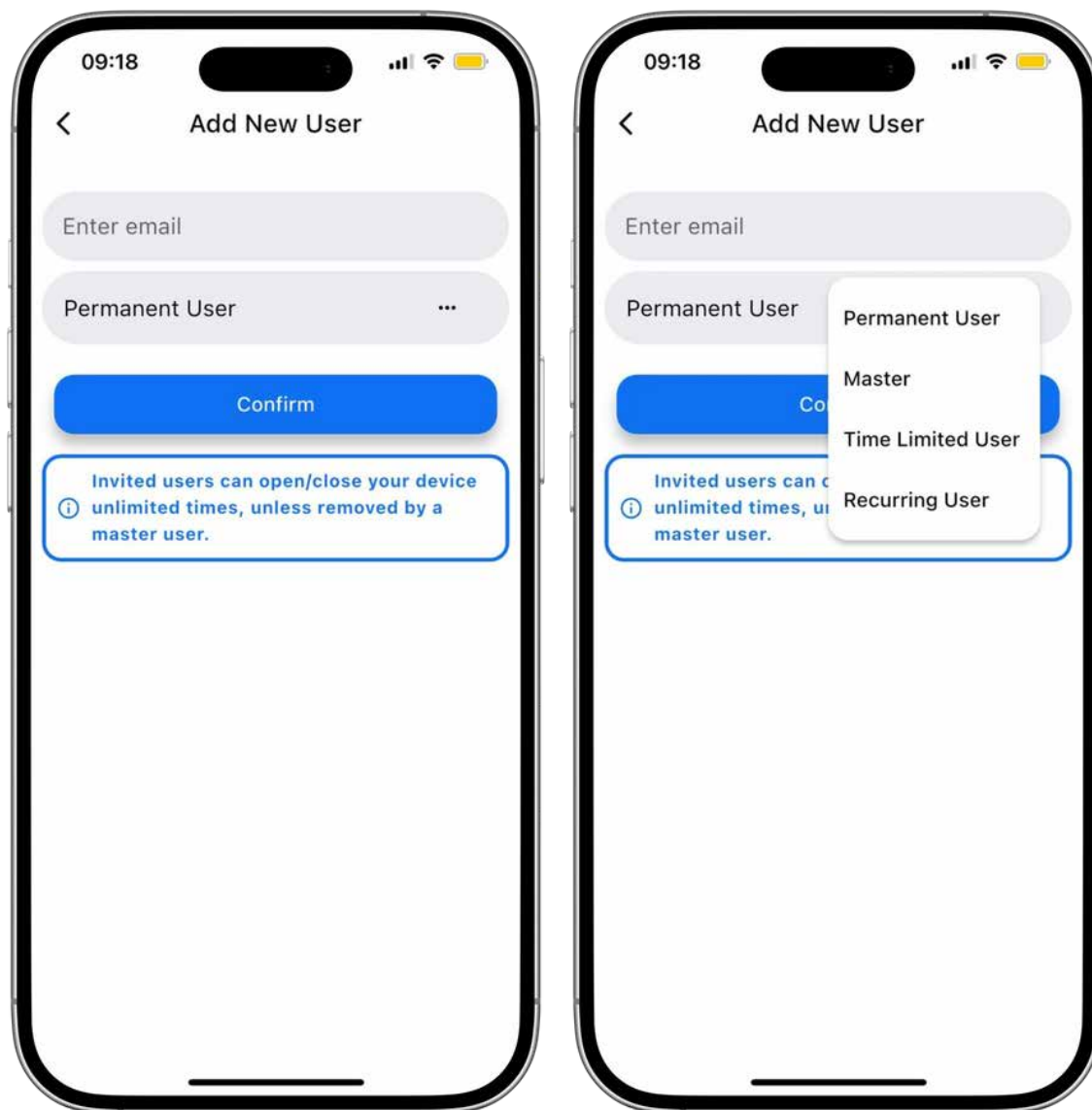

È possibile designare fino a due utenti di Pomolink con privilegi di piena proprietà (master). Ecco come:

1. Accedere alla scheda «UTENTI».
2. Toccare l'icona «MODIFICA» accanto al nome dell'utente da autorizzare, quindi selezionare «CAMBIA RESTRIZIONI».
3. Nella schermata che appare, cliccare e impostare l'utente come «Master» o riportarlo in qualsiasi momento a «Utente permanente».
4. Non esiste una gerarchia tra i master: ciascun master può eliminare un altro o riportarlo a utente standard.

5.3.3.2.a Limitazione dell'accesso degli utenti  
Tramite lo stesso menu è possibile limitare l'accesso di qualsiasi utente o consentirlo solo in determinati giorni e/o orari. Per eseguire questa operazione è necessario essere master.

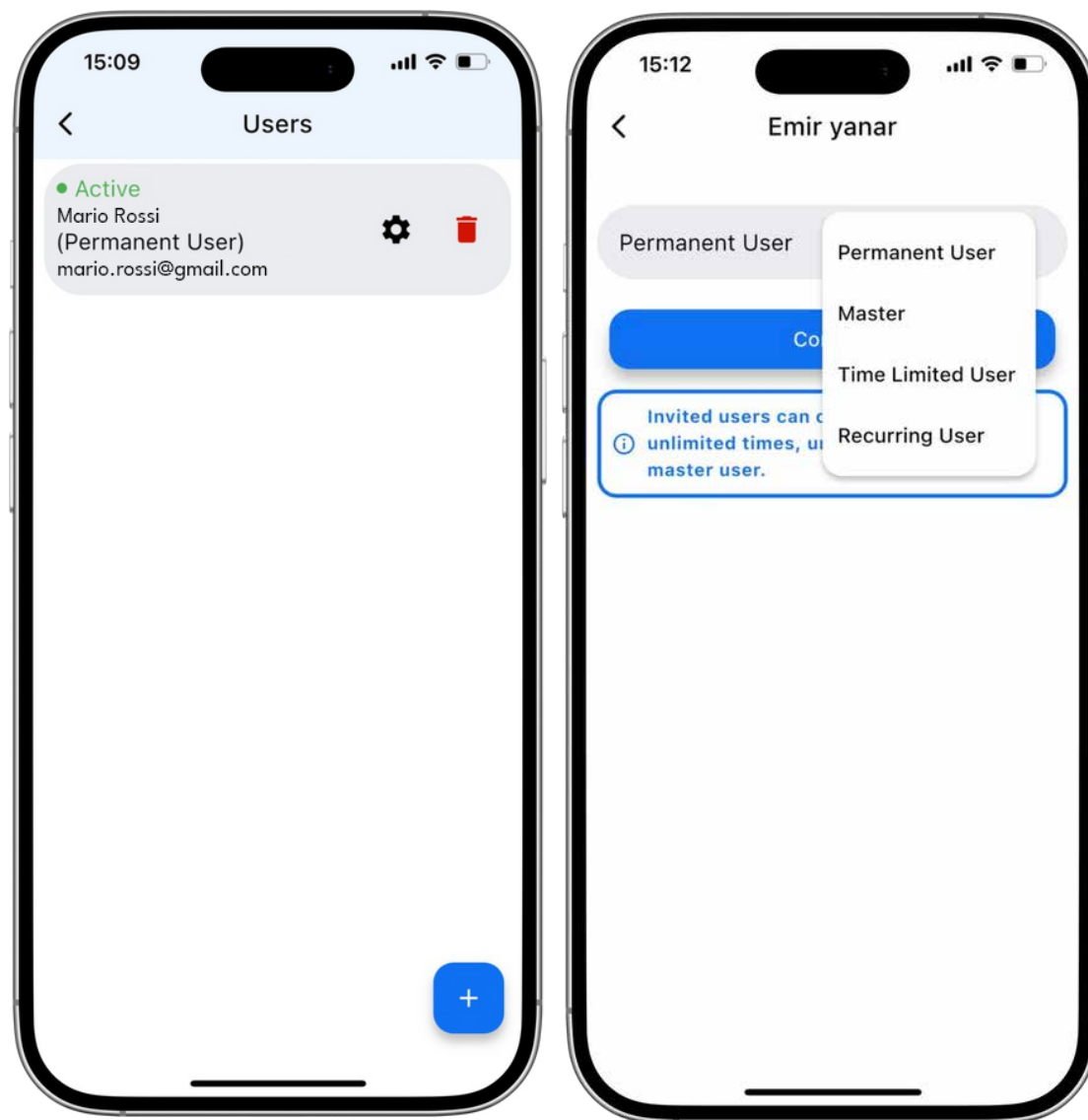

## CHIAVI ELETTRONICHE - e-Keys

Anche senza essere connessi alla serratura smart, è possibile creare chiavi elettroniche per gli ospiti e consentire loro di aprire la porta entro il periodo di validità specificato. Le e-key possono essere eliminate o modificate in qualsiasi momento. (Questa operazione richiede una connessione di prossimità o uno Smart Bridge per l'accesso remoto.)

1. Per creare un'e-key, accedere alla schermata di controllo della serratura desiderata. (Per questo passaggio non è necessaria una connessione di prossimità o tramite Smart Bridge.)
2. Toccare l'icona **OTP**/E-Key (in alto a dx)
3. Selezionare «Crea via app».
4. Inserire il nome dell'ospite, impostare le selezioni di data e ora e confermare. Qui imposti quando la chiave elettronica è abilitata ad aprire la porta.

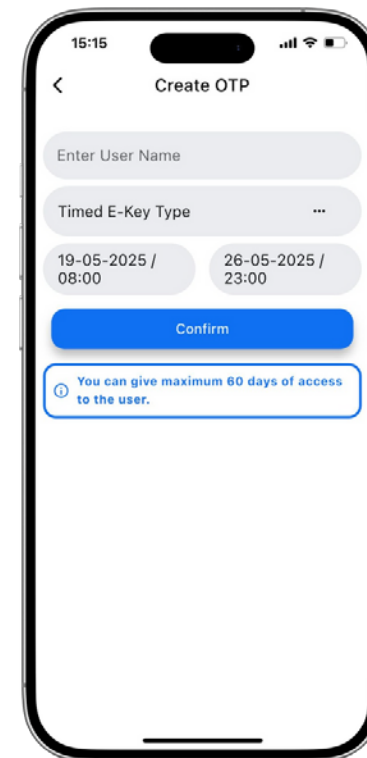
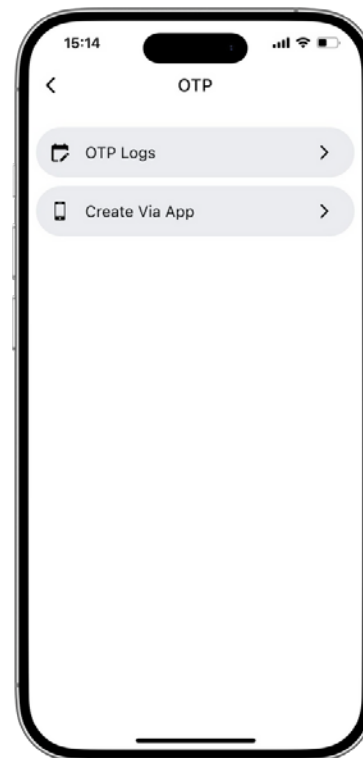
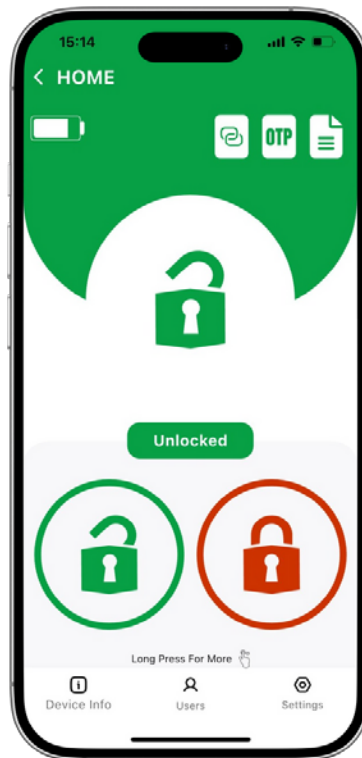

## CONDIVISIONE DELLA E-KEY

A questo punto è possibile toccare «Condividi link» per inviare all'ospite un messaggio con le istruzioni di accesso e utilizzo via sms, whatsapp o email.

Come utilizzare l'e-key?

1. L'ospite deve prima scaricare l'app (toccando il link condiviso verrà reindirizzato automaticamente all'App Store iOS o a Google Play). Non è richiesta alcuna registrazione o accesso.
2. Una volta davanti alla porta, deve toccare nuovamente il link nel messaggio ricevuto.
3. Nella schermata principale deve accettare l'invito e seguire le istruzioni dell'app per completare il processo.

Dopo questo passaggio, l'ospite potrà aprire e chiudere la porta.

*Esempio di messaggio generato automaticamente*

### Scarica e installa

Clicca il link qui sotto per scaricare e installare l'app: [link]

### Accedi e apri

Dopo aver installato l'app, tocca nuovamente lo stesso link e accetta l'invito nella schermata principale quando sei *davanti alla porta*.

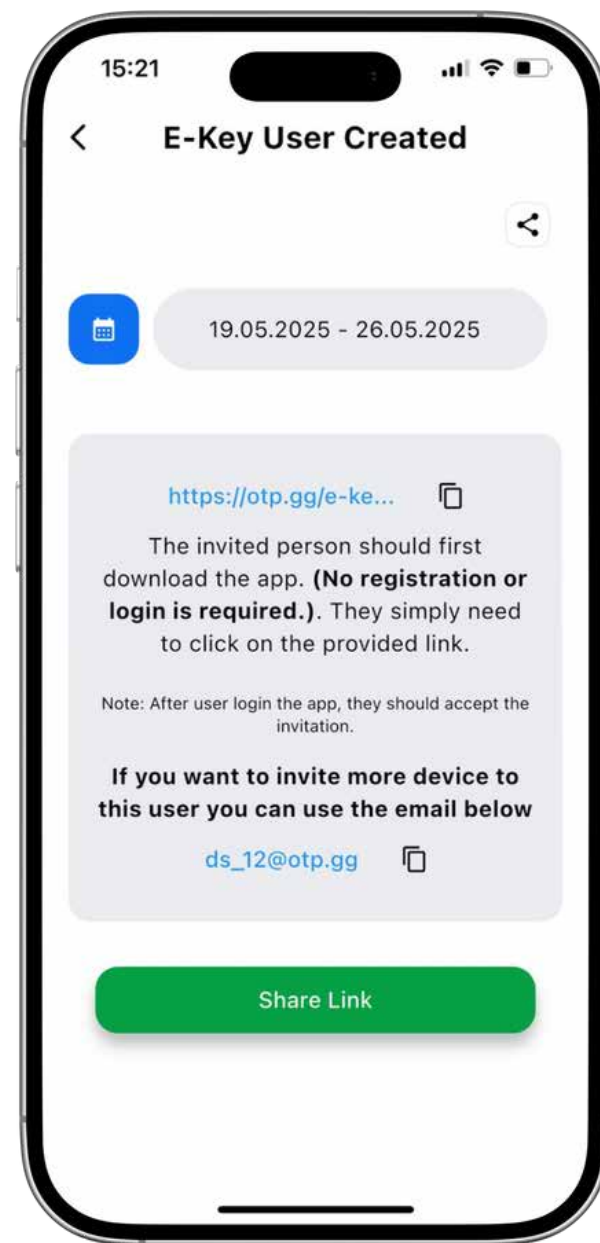

## E-Key / OTP — Generazione di un codice di accesso temporaneo (per tastierino). Metodo 1

*Richiede: serratura smart e Tastierino (accessorio a parte)*

- Aprire l'app e selezionare la serratura smart dalla schermata principale.
- Toccare il pulsante OTP/E-Key in alto a destra, quindi selezionare «Crea tramite tastierino». (In alternativa, tenere premuta la serratura nella schermata principale per accedere al menu OT P.)
- Assegnare un nome all'OTP.
- Scegliere se il tipo di accesso sarà monouso o multiplo.
- Impostare la data di inizio e fine validità del codice generato.
- Toccare «Conferma» per creare il codice con le impostazioni definite.
- Usare l'opzione Condividi per inviare facilmente il codice via SMS, email o WhatsApp.
- Per aprire la serratura smart, premere prima il tasto di conferma sul tastierino, inserire la password condivisa e premere nuovamente il tasto di conferma.

*NOTA: Questa operazione richiede una connessione diretta/di prossimità alla serratura smart.*

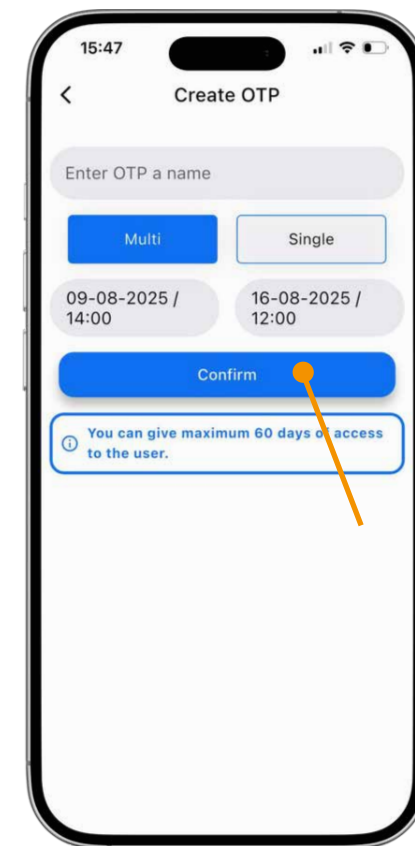
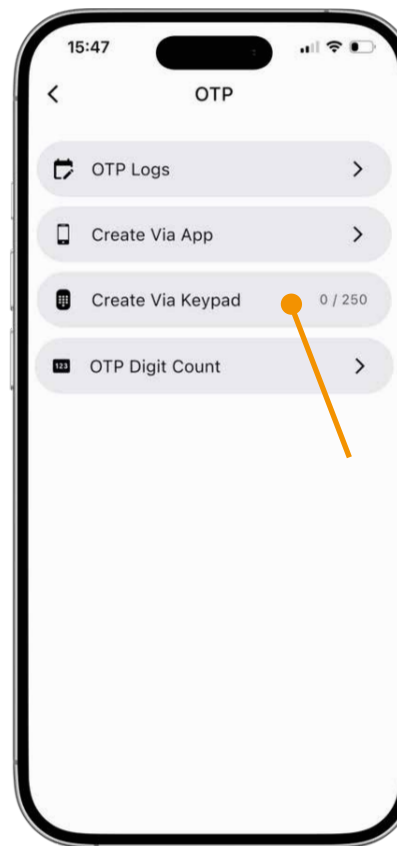

## E-Key / OTP — Generazione di un codice di accesso temporaneo (per tastierino). Metodo 2

*Richiede: serratura smart e Tastierino (accessorio a parte)*

- Toccare l'opzione OTP/E-Key nella schermata della serratura smart per creare un link di accesso per l'ospite, valido per il periodo di data e ora specificato.
- L'ospite, dopo aver scaricato l'app (senza necessità di registrazione o accesso), può toccare lo stesso link davanti alla porta per attivare un codice univoco che nemmeno il master può visualizzare (non è richiesta connessione internet).
- Per aprire la serratura smart, premere prima il tasto di conferma sul tastierino, inserire la password condivisa e premere nuovamente il tasto di conferma.

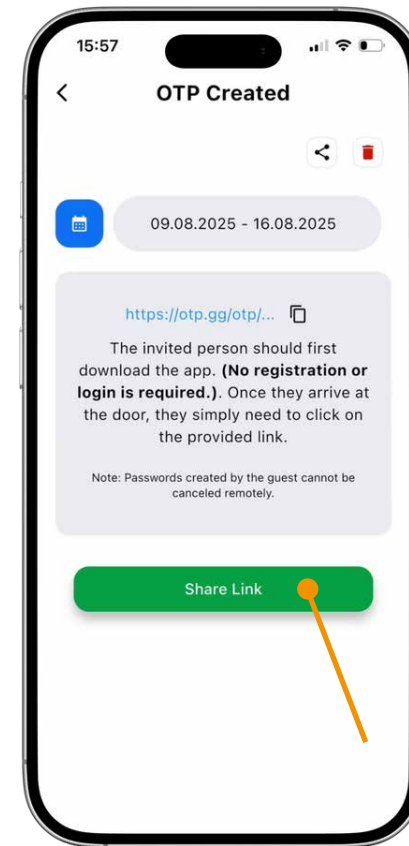
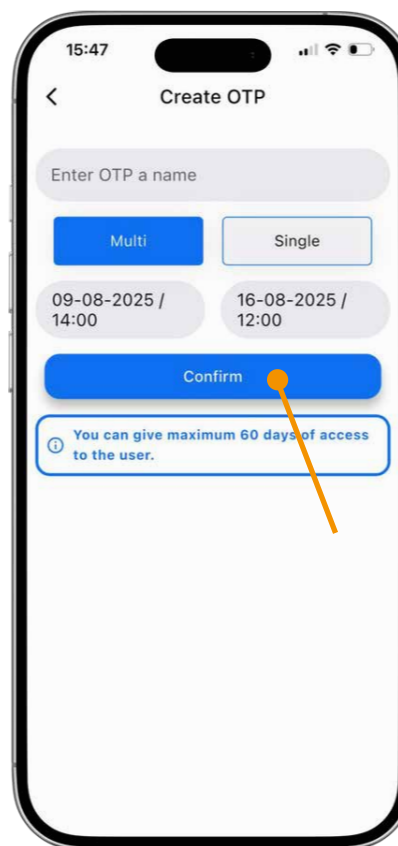
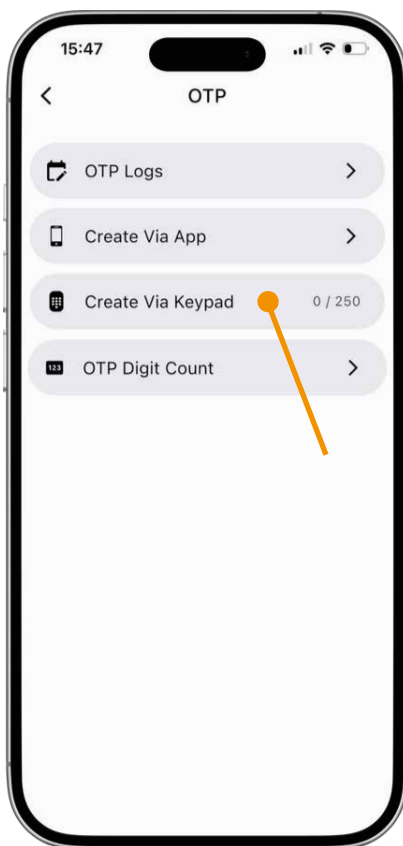

Metodo di annullamento della password: il master può eliminare i codici tramite una connessione diretta/di prossimità.

## E-Key / OTP — Generazione di un codice di accesso temporaneo (per tastierino). Metodo 3

*Richiede: serratura smart e Tastierino (accessorio a parte)*

- Toccare l'opzione OTP/E-Key nella schermata della serratura smart.

- Selezionare il periodo di validità e il tipo di utilizzo per l'ospite.

- Esempio: una password impostata per il periodo 05/01/2025 – 10/01/2025 / 12:00 – 14:00 diventerà attiva il 05/01/2025 alle 12:00 e resterà valida fino al 10/01/2025 alle 14:00.

- Premere «Crea password» (non è necessaria la prossimità alla serratura smart) per generare la password. (Questa operazione richiede che la serratura smart sia connessa tramite Smart Bridge e internet.)

- Per aprire la serratura smart, premere prima il tasto di conferma sul tastierino, inserire la password condivisa e premere nuovamente il tasto di conferma.

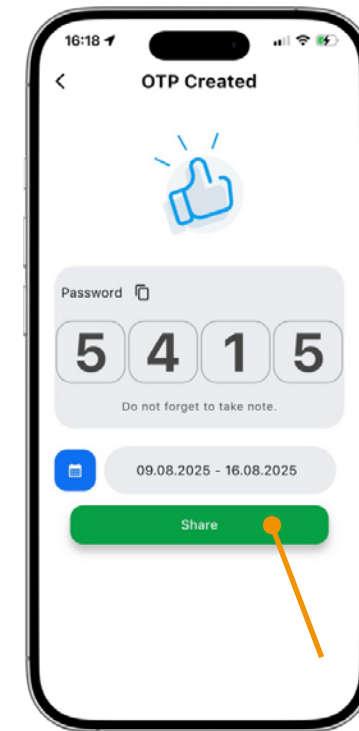
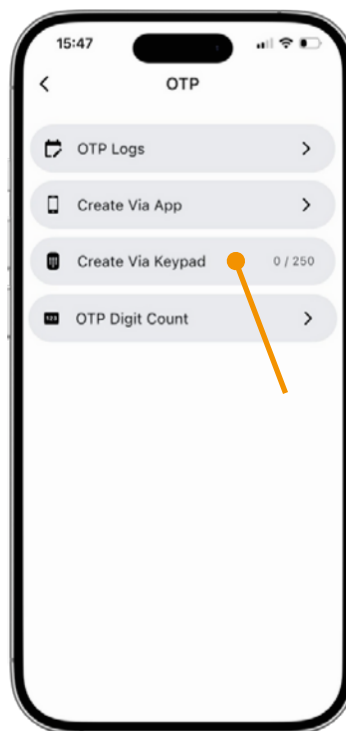

Metodo di annullamento della password: il master può eliminare qualsiasi password o tutte le password generate tramite lo Smart Bridge.

In questa scheda è possibile visualizzare quale utente ha aperto o chiuso la porta, la cronologia delle modifiche alle impostazioni del dispositivo e tutte le attività registrate. Sono disponibili anche i dettagli di data e ora degli accessi effettuati tramite lettore di impronte, telecomando, tastierino, ecc. È inoltre possibile effettuare ricerche rapide tramite il pulsante «Filtro» in alto a destra.



## Utilizzo

Prima di utilizzare la serratura smart, è necessario configurare il «senso di chiusura» e il «numero di giri» in base alla serratura in uso. Questa configurazione può essere eseguita tramite la procedura guidata.

## Apertura

Aprire l'app, connettersi alla serratura smart e premere il pulsante APRI. La serratura aprirà la porta. È possibile aprire la porta anche dall'interno ruotando il corpo della serratura smart. In caso di emergenza, è possibile aprire la porta con la chiave meccanica.

## Chiusura

Aprire l'app, connettersi alla serratura smart e premere il pulsante CHIUDI. La serratura eseguirà l'operazione di chiusura. È possibile chiudere la porta anche dall'interno ruotando il corpo della serratura smart. In caso di emergenza, è possibile chiudere la porta anche con la chiave meccanica.

## Manutenzione

Le superfici esterne del dispositivo possono essere pulite con un panno morbido e pulito. Non utilizzare acqua né prodotti chimici abrasivi per la pulizia.

## Ricarica di Pomolink

Se dopo un'operazione (apertura/chiusura) si avvertono tre segnali acustici di avviso, o se la serratura ruota molto lentamente, è necessario ricaricarla.

**IMPORTANTE:** Durante la ricarica, la serratura smart può eseguire solo operazioni di apertura a un giro, per evitare danni al cavo USB e alla porta di ricarica.

- La ricarica completa del dispositivo richiede circa 3 ore. Si consiglia di ricaricare il dispositivo ogni due mesi anche se la batteria non è completamente scarica, e di effettuare la ricarica sotto sorveglianza.
- Utilizzare caricatori USB-C 5 V DC o power bank di buona qualità.
- I caricatori turbo o super-rapidi non sono supportati.
- L'utilizzo di prodotti di bassa qualità è a rischio dell'utente.
- In caso di assenza prolungata dall'abitazione, si raccomanda di ricaricare completamente il dispositivo e portare con sé le chiavi. Se il dispositivo rimane scarico per un lungo periodo, le batterie potrebbero diventare inutilizzabili.

## **Note importanti e informazioni sul dispositivo**

- Livello batteria dal 100% al 20%: Il dispositivo esegue normalmente le funzioni di apertura e chiusura.
- Livello batteria dal 10% al 20%: Viene emesso un avviso di batteria scarica (acustico e visivo) indipendentemente dalle impostazioni audio. Il dispositivo passa alla modalità bilanciata. In questa modalità, il dispositivo può eseguire completamente solo le funzioni di apertura e chiusura a giro singolo. Lo stato viene visualizzato nell'app fino alla ricarica.
- Livello batteria dallo 0% al 10%: Il dispositivo passa alla modalità risparmio energetico. In questa modalità non può eseguire la funzione di chiusura, ma può eseguire completamente quella di apertura. L'avviso di batteria scarica (acustico e visivo) continua a essere emesso. Lo stato viene visualizzato nell'app fino alla ricarica.

## **Pulsante touch e funzioni di blocco**

- Funzione di ripristino: la funzione di ripristino del dispositivo tramite pulsante touch può essere abilitata o disabilitata.
- Chiusura con pressione breve: una pressione breve sul pulsante touch chiude la porta. Le funzioni del pulsante sono modificabili nel menu apposito. Se la funzione di chiusura ritardata è attiva, questa viene avviata dopo un breve segnale acustico.

## **Velocità di connessione in modalità risparmio energetico**

- Se sono utilizzati Smart Bridge, lettore di impronte o altri accessori, nessuno di questi può connettersi in questa modalità. La serratura smart si attiva e si connette agli accessori dopo aver bussato alla porta per 3-4 volte.

## **Processo di aggiornamento**

- Se il processo di aggiornamento non viene completato, il dispositivo potrebbe restare in modalità aggiornamento. Il processo deve essere riavviato, altrimenti il dispositivo potrebbe diventare non funzionante.

**Dopo aver effettuato la connessione alla serratura smart, è possibile controllare la porta tramite i pulsanti «APRI» e «CHIUDI».**

- Tenendo premuti i pulsanti «APRI» e «CHIUDI» si accede a opzioni di controllo aggiuntive.
- Chiudi: Chiude la porta normalmente.
- Chiudi silenzioso: La serratura smart opera alla velocità minima e chiude la porta in questa modalità per una singola operazione.
- Apri: Apre la porta normalmente.
- Apri silenzioso: La serratura smart opera alla velocità minima e apre la porta in questa modalità per una singola operazione.
- Apri senza fermo: Le barre di blocco vengono disimpegnate, ma il fermo rimane fermo. Per aprire la porta è necessario abbassare la maniglia.
- Apri silenzioso senza fermo: La serratura smart opera alla velocità minima, disimpegna le barre di blocco ma lascia il fermo in posizione. Per aprire la porta è necessario abbassare la maniglia.

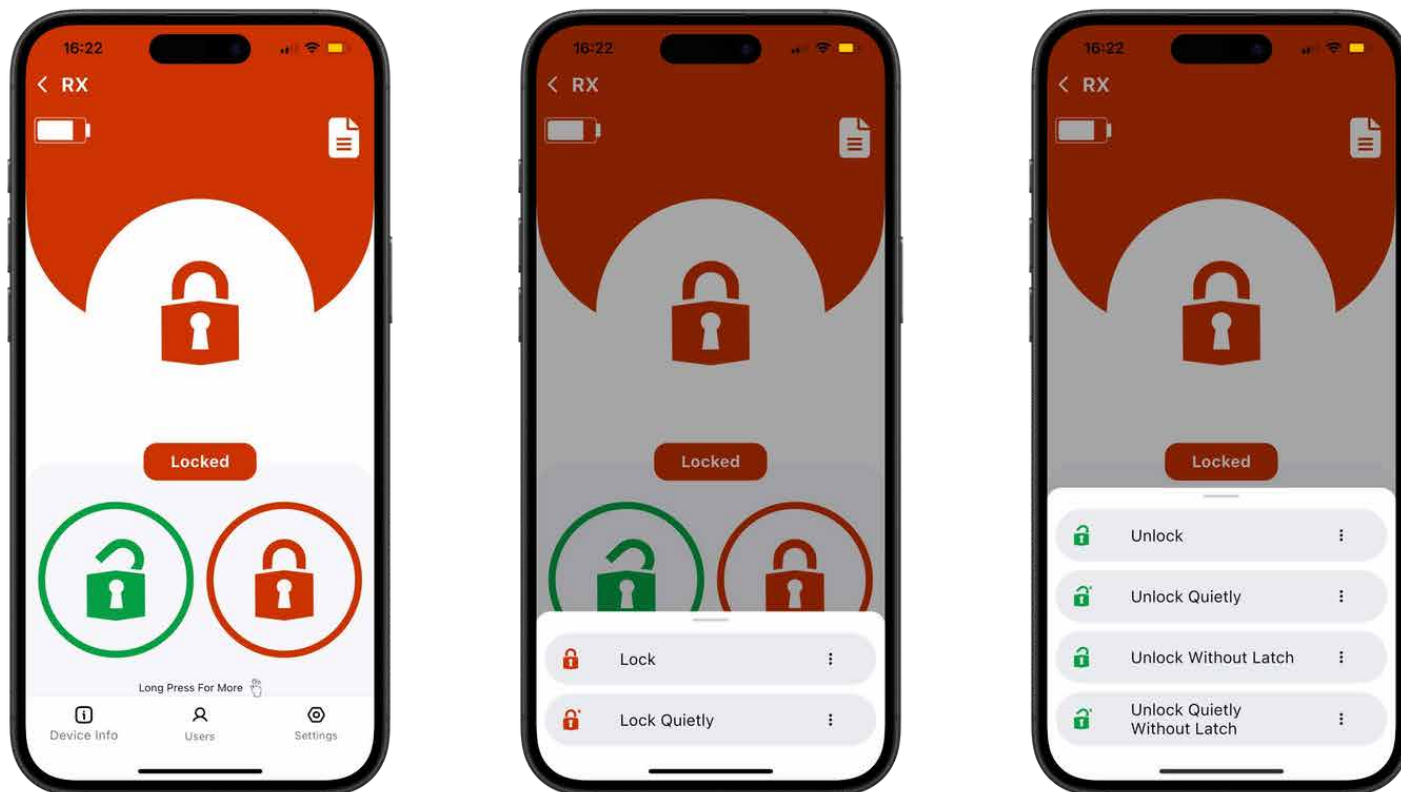

**Quando si utilizza lo Smart Bridge tramite internet, è possibile accedere a tutte le funzioni esattamente come con una connessione di prossimità.**

- Dopo aver abbinato lo Smart Bridge alla serratura smart, nella schermata di controllo apparirà un'icona a globo o un'icona di connessione di prossimità.
- L'icona a globo indica che si è connessi alla serratura tramite lo Smart Bridge, ossia via internet.
- L'icona con rettangoli sovrapposti indica una connessione di prossimità.
- È possibile passare da una modalità all'altra toccando le icone.

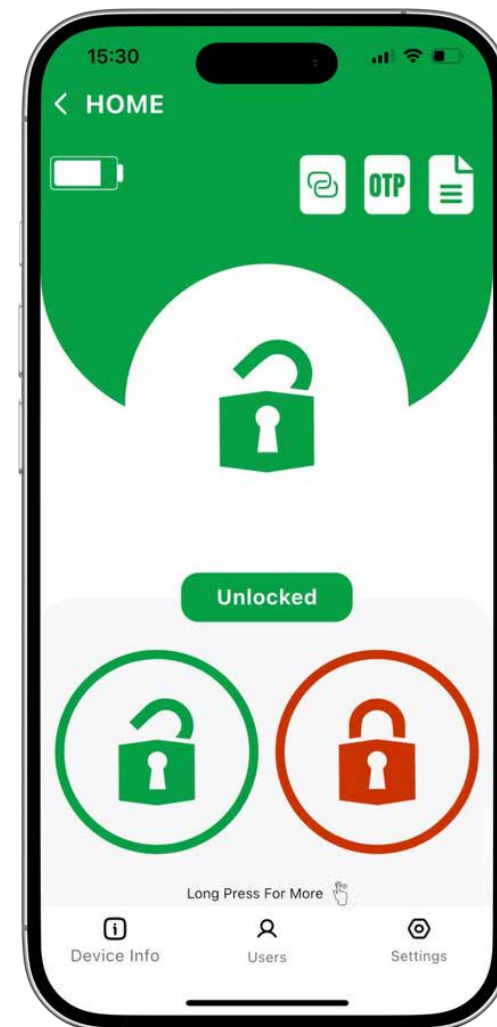
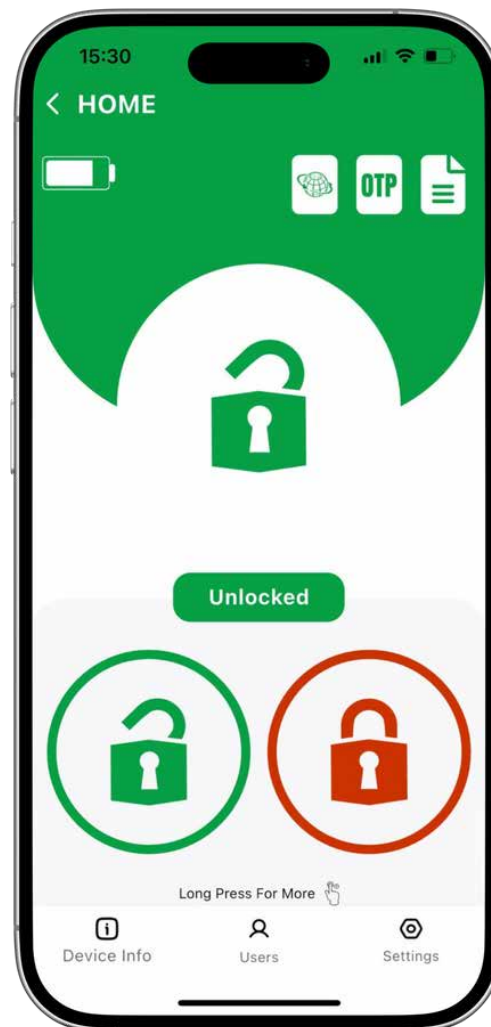

## **Cilindro standard**

Quando la serratura smart viene aperta dall'esterno con una chiave, la chiave inserita dall'interno viene spinta verso l'esterno. Per riutilizzare la serratura, procedere come segue:

1. Rimuovere la chiave dall'esterno.
2. Utilizzando l'apposito spingitore incluso nella confezione, riportare la chiave interna in posizione attraverso i due fori presenti sulla serratura smart.
3. Verificare manualmente il corretto funzionamento della serratura smart.
4. Ruotare la serratura una volta nella direzione di apertura oppure aprirla tramite l'app.

## **Cilindro a doppia frizione / cilindro di emergenza**

Questo tipo di cilindro consente l'apertura dall'esterno anche con una chiave inserita dall'interno. Pertanto, dopo aver utilizzato la chiave esternamente, non è necessaria alcuna operazione aggiuntiva sul dispositivo.

## **Cilindro a codolo/pomolo**

Questo tipo di cilindro consente l'apertura dall'esterno anche con una chiave inserita dall'interno. Pertanto, dopo aver utilizzato la chiave esternamente, non è necessaria alcuna operazione aggiuntiva sul dispositivo.

## **Il ripristino alle impostazioni di fabbrica è un'operazione irreversibile**

Elimina tutti gli utenti, le password e le configurazioni salvate, riportando il dispositivo allo stato originale. È utile in caso di cambio di proprietà o di gestore dell'accesso, quando si vuole riconfigurare completamente il sistema da zero, o per risolvere anomalie di funzionamento che non si riescono a correggere in altro modo. Prima di procedere, assicurarsi di avere a portata di mano la chiave meccanica e di essere pronti a eseguire nuovamente la configurazione tramite l'app DESi Smart.

- Collegare il caricatore USB incluso nella confezione a una fonte di alimentazione e posizionarlo in modo che possa essere connesso alla serratura smart (non inserire ancora il connettore USB nella serratura in questo passaggio).
- Tenere premuto il pulsante sulla serratura smart fino all'emissione di due segnali acustici. Quando le spie iniziano a lampeggiare, collegare il cavo di ricarica USB al dispositivo. Si hanno circa 60 secondi per completare questo passaggio.
- In caso di errore, ripetere i passaggi dall'inizio.
- Se il ripristino ha esito positivo, si udirà una sequenza di brevi segnali acustici.

Al termine del ripristino, la serratura smart entrerà in modalità standby.

- Per uscire dalla modalità standby e passare alla modalità riconoscimento/abbinamento, premere il pulsante sulla serratura smart fino all'emissione del segnale acustico, quindi rilasciare immediatamente il dito.

## Scarica l'app DESi per controllare i dispositivi

Per configurare il dispositivo, gestire gli accessi o risolvere qualsiasi dubbio, l'app DESi Smart è il punto di partenza: scaricala qui sotto e segui la procedura guidata.

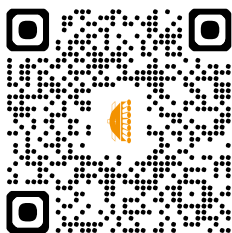

## Scarica i manuali di Pomolink e accessori

Per installare Pomolink, configurare gli accessori o consultare le istruzioni complete, scarica il manuale del tuo dispositivo.



**Pomolink**

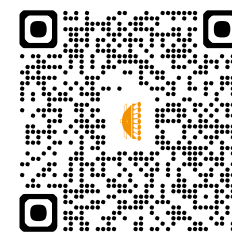

**Tastierino**



**Bridge WiFi**

Per assistenza tecnica o commerciale, contatta il tuo rivenditore di riferimento o raggiungi direttamente il team MOIA.

**MOIA** è un marchio OMR Serrature  
via Tetti dell'Oleo, 55 - 10071 Borgaro T.se (TO) - ITALIA

tel. +39 011 470 23 79 | WhatsApp: +39 351 592 0442  
email: commerciale@omrserrature.it